















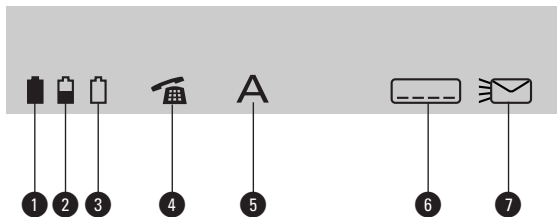

Overzicht van de ThuisChipper 100

Displaysymbolen

-  De batterijen zijn vol.
-  De batterijen zijn halfvol.
-  De batterijen zijn bijna leeg.
-  De hoorn van de aangesloten telefoon is opgenomen of de ThuisChipper 100 heeft de telefoonlijn in gebruik.
-  U kunt tekst invoeren.
-  De ThuisChipper 100 leest de Chipper-pas.
-  Iemand heeft gebeld tijdens uw afwezigheid. VoiceMail kan een bericht bevatten.



Vooraanzicht

- 8 Kaartopening
- 9 Display
- 10   Bladeren door het menu en de instellingen, volume luidspreker regelen
-  Karakters in display wissen
- 11  ThuisChipper 100 in- en uitschakelen
- 12  ThuisChipper 100 en Chipper-pas programmeren
- 13  Terug naar hoofdmenu
- 14  Chipper-codetoets
- 15  Afbreken, één stap terugkeren in het menu
- 16  Keuze voor een menu of een instelling bevestigen
- 17 Luidspreker



Menustructuur ThuisChipper 100

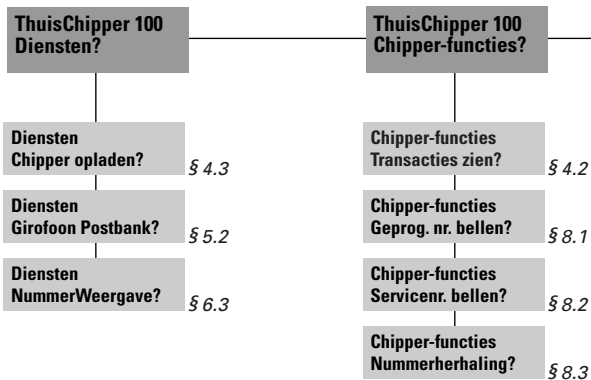

ThuisChipper 100 Programmeren?

Programmeren Chipperpas?

Prog. Chipperpas Telefoonnummers?

Telefoonnummer Toevoegen op pas?

Telefoonnummer Wijzigen op pas?

Telefoonnummer Wissen op pas?

§ 8.1

§ 8.1

§ 8.1

Prog. Chipperpas Code veranderen?

§ 4.4

Programmeren ThuisChipper 100?

Prog. ThuisChipper Interface?

§ 10.3

Prog. ThuisChipper Nr. buitenlijn?

§ 10.4

Prog. ThuisChipper Nr. databuitenlijn?

§ 10.4

Prog. ThuisChipper Versie informatie?

§ 11.4

Onderaanzicht

- 18 Snoergeleiders
- 19 LIJN Aansluitpunt telefoonstopcontact
- 20 TELEFOON Aansluitpunt telefoon
- 21 Schuifdeksel voor selectie van aansluitpunt
- PC Aansluitpunt personal computer (niet afgebeeld)

Achteraanzicht

- 22 Deksel van het batterijvak
- 23 Knop van de deksel

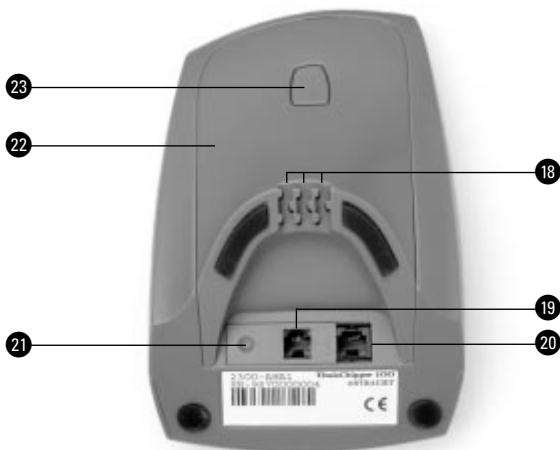

Inhoud verpakking

Controleer de inhoud van de verpakking voordat u de gebruiksaanwijzing doorneemt. In de verpakking moet u het volgende aantreffen:

- ThuisChipper 100
- 3 batterijen van het type AA

Aansluitsnoer met twee ministekkers

Folder met aanvraagbon

Gebruiksaanwijzing

Als er iets ontbreekt, kunt u de ThuisChipper 100 met de complete verpakking en de aankoopbon terugbrengen naar Primafoon of Business Center van KPN Telecom. Als u de ThuisChipper 100 via de Postbank of het postkantoor hebt ontvangen, geldt als aankoopbewijs het dagafschrift van de Postbank waarop het aankoopbedrag staat vermeld.



Inhoud

	Over de ThuisChipper 100	8
	Over deze gebruiksaanwijzing	12
1	Gebruiksklaar maken	14
1.1	Batterijen plaatsen	14
1.2	Plaats van de ThuisChipper 100	15
1.3	ThuisChipper 100 aansluiten op de telefoon	16
1.4	ThuisChipper 100 aansluiten op de personal computer	22
2	ThuisChipper 100 in- en uitschakelen	23
2.1	ThuisChipper 100 inschakelen.	23
2.2	ThuisChipper 100 uitschakelen	25
3	Over de menustructuur	27

4	Chipper-functies	29
4.1	Tegood bekijken	29
4.2	Transacties bekijken	30
4.3	Opladen	31
4.4	Chipper-code wijzigen	34
5	De Girofoon	36
5.1	Chipper-Betaalfunctie van de Girofoon aanvragen	37
5.2	Telefonisch betalen via de Girofoon	38
6	NummerWeergave	42
6.1	NummerWeergave aanvragen	43
6.2	NummerWeergave van beller	43
6.3	NummerWeergave-geheugen	44
6.4	NummerWeergave blokkeren	45
7	VoiceMail	47
7.1	Aanmelden bij VoiceMail	48
7.2	VoiceMail inschakelen	48
7.3	VoiceMail-berichten controleren	49
7.4	VoiceMail-berichten beluisteren	50
7.5	VoiceMail-instellingen wijzigen	52
7.6	VoiceMail tijdelijk uitschakelen	53

8	Telefoonnummers op Chipper-pas	54
8.1	Telefoonboek.	54
8.2	Servicenummers.	61
8.3	Nummerherhaling	62
9	Nieuwe toepassingen	64
9.1	Aanvullende toepassingen laden	65
10	Andere telecommunicatie-apparatuur en diensten	67
10.1	Aantal toestellen.	67
10.2	Antwoordapparaat of fax.	68
10.3	Personal computer	69
10.4	Huis- of bedrijfscentrale.	71
10.5	WisselGesprek	75
11	Tips bij problemen	78
11.1	Onderhoud	78
11.2	Batterijen vervangen	78
11.3	Problemen oplossen.	80
11.4	Versie-informatie opvragen	88

Technische kenmerken	90
Verkorte gebruiksaanwijzing	91
Begrippenlijst	95

Over de ThuisChipper 100

De ThuisChipper 100 is een toestel dat u in combinatie met uw telefoon kunt gebruiken. Met de ThuisChipper 100 kunt u thuis gebruik maken van de voordelen van uw Chipper-pas.

Wat is Chipper?

Chipper is de naam van de goudkleurige chip op de Giropas van de Postbank en de smart scope kaart van KPN Telecom. Deze kaarten worden ook wel Chipper-passen genoemd. Chipper is een elektronische portemonnee waarmee u kunt betalen als er voldoende tegoed op de pas staat. U kunt het tegoed op uw Chipper-pas aanvullen in openbare telefooncellen (kaarttelefoons) of met de ThuisChipper 100. Omdat uw Chipper-pas persoonlijk is, kunt u zich met de Chipper ook bekend maken, bijvoorbeeld bij het telefonisch betalen via de Girofoon van de Postbank. Chipper-passen kunt u herkennen aan het Chipper-logo (zie afbeelding 1).



Afbeelding 1: Chipper-logo.

Mogelijkheden met de ThuisChipper 100

Met de ThuisChipper 100 kunt u het tegoed op uw Chipper-pas thuis lezen en aanvullen. Als u over een Giropas met Chipper beschikt, kunt u met de ThuisChipper 100 bovendien via de Girofoon telefonisch geld overschrijven van uw Girorekening naar andere Girorekeningen. U hoeft dus geen overschrijvingskaarten meer in te vullen en niet meer naar de brievenbus te lopen. Met de ThuisChipper 100 kunt u per werkdag maximaal f 10.000,- overschrijven. Om telefonisch te kunnen overschrijven, moet u beschikken over de Chipper-betaalfunctie van de Girofoon. Als u deze nog niet heeft, kunt u de aanvraagbon uit de verpakking van de ThuisChipper 100 invullen.

Een goede combinatie met uw telefoon

Met de ThuisChipper 100 kunt u ook gebruik maken van de dienst NummerWeergave van KPN Telecom. Als u een abonnement hebt op NummerWeergave, kunt u in het display van de ThuisChipper 100 zien door wie u wordt gebeld voordat u de hoorn hebt opgenomen.

Met de VoiceMailmelder in de ThuisChipper 100 kunt u optimaal gebruik maken van de dienst VoiceMail van KPN Telecom. Als u via uw telefoontoestel VoiceMail hebt ingeschakeld, geeft de ThuisChipper 100 aan of iemand tijdens uw afwezigheid gebeld heeft.

Een ander voordeel van de ThuisChipper 100 is, dat u met dit toestel telefoonnummers kunt opslaan op uw Chipper-pas. Opgeslagen telefoonnummers kunt u eenvoudig bellen via de ThuisChipper 100.

Toekomstige mogelijkheden

De ThuisChipper 100 is zo ontworpen dat ook nieuwe toepassingen van Chipper-passen ondersteund kunnen worden. Zo kunt u in de toekomst met de ThuisChipper 100 veilig bestellen en betalen via Internet. Ook kunt u

binnenkort via de telefoon met uw Chipper bestellingen en reserveringen betalen. Als deze nieuwe functies beschikbaar zijn, wordt dat bekend gemaakt door de Postbank of KPN Telecom.

Veiligheid

Het is veilig om uw Chipper-pas te gebruiken in combinatie met de ThuisChipper 100. De Chipper-codetoets zorgt ervoor dat uw Chipper-code niet over de telefoonlijn wordt verstuurd. Druk daarom altijd eerst op de gele toets CODE voordat u uw Chipper-code intoetst.

Over deze gebruiksaanwijzing

Op de binnenkant van de voorpagina staat een overzicht van de ThuisChipper 100 en een verklaring van de toetsen en onderdelen. Op de binnenkant van de achterpagina vindt u een overzicht van de menustructuur van de ThuisChipper 100. U kunt deze overzichten uitklappen. Achterin de gebruiksaanwijzing vindt u onder meer informatie over aanvullende programma's en andere telecommunicatie-apparatuur, tips voor eventuele problemen, een verkorte gebruiksaanwijzing en een begrip-lijst.

Over de instructies

De instructies in deze gebruiksaanwijzing worden gegeven in stappen, genummerd 1, 2, 3, enzovoort. Het teken > geeft aan wat er gebeurt als u een instructie hebt uitgevoerd. Het teken kan ook aangeven wat er moet gebeuren voordat u een instructie kunt uitvoeren.

Vragen?

Mocht u na het lezen van deze gebruiksaanwijzing nog vragen hebben over de bediening van de ThuisChipper 100, dan kunt u bellen met de GebruikService van KPN Telecom, telefoonnummer 0900-8642 (niet gratis). Als u vragen hebt over betalen via de Girofoon van de Postbank, kunt u bellen met Klantenservice Giropas, telefoonnummer (058) 215 85 55 (geopend op werkdagen van 08.00 - 21.00 uur en op zaterdag van 09.00 - 17.00 uur).

1 Gebruiksklaar maken

1.1 Batterijen plaatsen

- 1 Open het batterijvak: druk op de knop op het deksel van het batterijvak, schuif het deksel naar beneden en neem het deksel van het toestel.
- 2 Plaats de 3 batterijen volgens de aanduidingen + en – in het batterijvak (zie afbeelding 2).



Afbeelding 2: Batterijen plaatsen.

- 3 Sluit het batterijvak: plaats het deksel van het batterijvak op het toestel en schuif het deksel voorzichtig naar boven.
- > U hoort een klik als het deksel goed vastzit.

Let op!

Verwijder nooit de platte zilverkleurige batterij! Als u dit wel doet, worden de instellingen van de ThuisChipper 100 gewist en keert het toestel terug naar de standaardinstellingen (fabrieksinstellingen). De instellingen op uw Chipper-pas blijven wel bewaard.

1.2 Plaats van de ThuisChipper 100

Plaats de ThuisChipper 100 niet op meubelen die met synthetische lak zijn behandeld. Het is mogelijk dat de kunststof voetjes en de lak op elkaar inwerken, waardoor kringen kunnen ontstaan. Plaats het toestel ook niet in direct zonlicht of op een zeer warme, koude of vochtige plaats.

1.3 ThuisChipper 100 aansluiten op de telefoon

Geschikte telefoons

U kunt de ThuisChipper 100 zowel gebruiken in combinatie met toontoestellen als in combinatie met pulstoestellen. Toontoestellen zijn telefoons die met tonen werken: u hoort toontjes wanneer u een telefoonnummer intoetst. Pulstoestellen zijn telefoons waarbij u zacht geratel hoort wanneer u een telefoonnummer intoetst. Sommige telefoons kunnen zowel op puls (IDK) als op toon (TDK) worden ingesteld. Het is verstandig om deze telefoons in te stellen op toon, omdat u met pulstelefoons geen gebruik kunt maken van VoiceMail (zie hoofdstuk 7, VoiceMail).

U kunt de ThuisChipper 100 niet aansluiten op andere Chipper-apparatuur. Als u beschikt over ISDN, moet u de ThuisChipper 100, samen met uw andere (analoge) apparatuur, aansluiten op een ISDN huiscentrale of een terminal adapter.

Telefoon aansluiten op ThuisChipper 100

Voordat u de ThuisChipper 100 kunt aansluiten, moet u eerst de stekker van uw telefoontoestel uit het telefoonstopcontact halen en de batterijen plaatsen.

- 1 Trek de telefoonstekker van het toestelaansluit snoer uit het telefoonstopcontact (zie afbeelding 3).

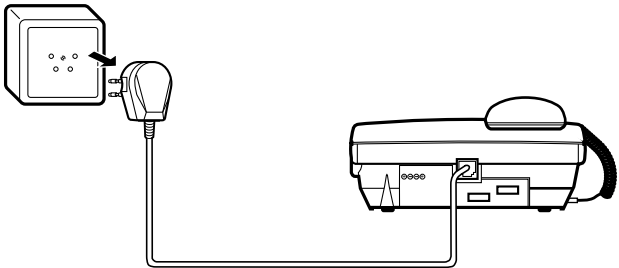

Afbeelding 3: Telefoonstekker verwijderen.

- 2 Trek de ministekker van het toestelaansluit snoer uit het aansluitpunt van de telefoon (zie afbeelding 4). Als dit niet mogelijk is, kunt u bellen met de Klantenservice Consumenten van KPN Telecom, telefoonnummer 0800-0402 (gratis) of de Klantenservice Zakelijke Markt van KPN Telecom, telefoonnummer 0800-0403 (gratis).

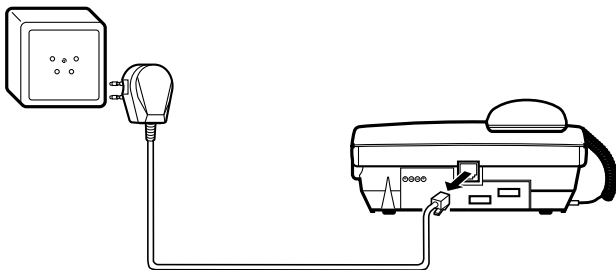

Afbeelding 4: Ministekker verwijderen.

- 3 Steek een van de ministekkers van het meegeleverde aansluitsnoer in het aansluitpunt van de telefoon (zie afbeelding 5).
 - > U hoort een klik als de ministekker goed vastzit.
- 4 Schuif het schuifdeksel aan de onderkant van de ThuisChipper 100 op zo'n manier dat de aansluitpunten **TELEFOON** en **LIJN** zichtbaar zijn (zie (A) in afbeelding 5).
- 5 Steek de ministekker aan de andere kant van het meegeleverde aansluitsnoer in het aansluitpunt **TELEFOON** aan de onderkant van de ThuisChipper 100 (zie afbeelding 5).
 - > U hoort een klik als de ministekker goed vastzit.

Let op!

Steek de ministekker niet in het aansluitpunt **PC**!
Dit kan de ThuisChipper 100 onherstelbaar beschadigen.

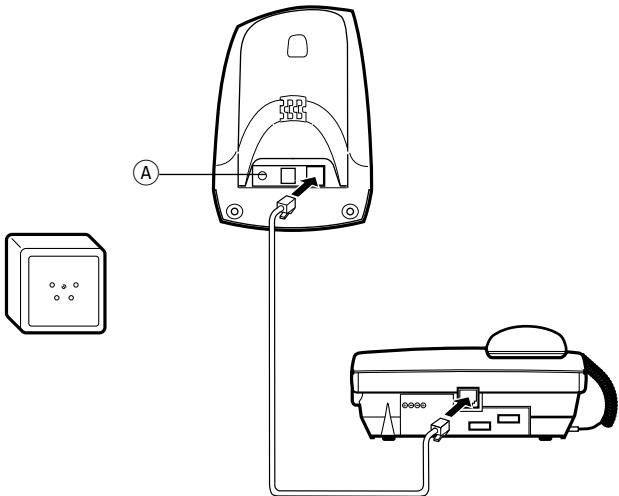

Afbeelding 5: ThuisChipper 100 aansluiten op telefoon.

- 6 Voer het aansluitnoer door de rechter-snoergeleider van de ThuisChipper 100.

ThuisChipper 100 aansluiten op telefoonstop-contact

- 1 Steek de ministekker van het toestelaansluitsnoer in het aansluitpunt **LIJN** aan de onderkant van de ThuisChipper 100 (zie afbeelding 6, **A**).
- > U hoort een klik als de ministekker goed vastzit.

Let op!

Steek de ministekker niet in het aansluitpunt **PC!**
Dit kan de ThuisChipper 100 onherstelbaar beschadigen.

- 2 Voer het aansluitsnoer door de middelste snoergeleider.
- 3 Steek de telefoonstekker in het telefoonstopcontact (zie afbeelding 6, **B**).

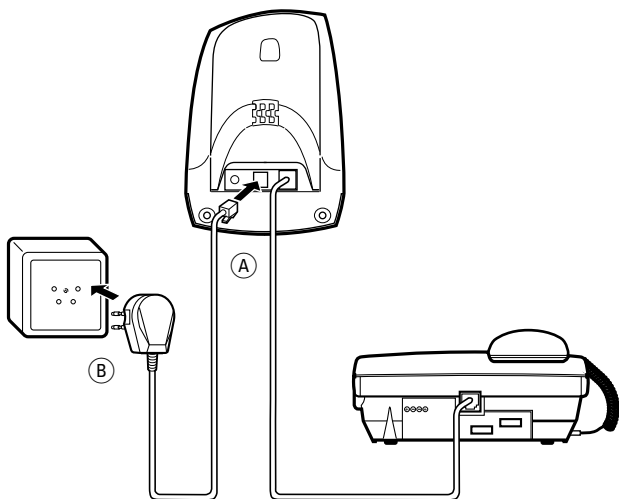

Afbeelding 6: ThuisChipper 100 aansluiten op telefoon-stopcontact.

Let op!

Als u gebruik maakt van VoiceMail, moet u na het aansluiten van de ThuisChipper 100 VoiceMail opnieuw inschakelen (zie paragraaf 7.2, VoiceMail inschakelen). Als u dit niet doet, werkt de VoiceMailmelder in de ThuisChipper 100 niet.

1.4 **ThuisChipper 100 aansluiten op de personal computer**

Het is mogelijk om de ThuisChipper 100 op een personal computer aan te sluiten in plaats van op een telefoontoestel.

De ThuisChipper 100 beschikt over een aansluitpunt voor de personal computer. U hebt hiervoor een speciaal aansluitsnoer nodig. Als u de ThuisChipper 100 op een personal computer aansluit, moet u de ThuisChipper 100 instellen op personal computer. Dit kan via de menu-instelling **Interface?** die u kunt vinden in het menu Programmeren. Als deze toepassing beschikbaar is, wordt u hierover apart geïnformeerd door de Postbank of KPN Telecom.

ThuisChipper 100 in- en uitschakelen

2.1 ThuisChipper 100 inschakelen

ThuisChipper 100 inschakelen met

- 1 Druk op .
- > In het display verschijnt de melding **ThuisChipper 100 Diensten?**. Dit is de menustructuur.

ThuisChipper 100 inschakelen met telefoon

- 1 Neem de hoorn op van de aangesloten telefoon.
- > In het display verschijnt de melding **ThuisChipper 100 Diensten?** met het symbool . Dit is de menustructuur. (Deze melding verschijnt niet bij het beantwoorden van een oproep)

Let op!

Als u VoiceMail hebt ingeschakeld en er berichten voor u zijn (zie hoofdstuk 7, VoiceMail), verschijnt in het display eerst de

melding **Bericht(en) in VoiceMail** met het symbool . Na een aantal seconden komt u in de menustructuur.

ThuisChipper 100 inschakelen met Chipper-pas

- 1 Steek uw Chipper-pas in de kaartopening met de goudkleurige chip naar u toe. De goudkleurige chip moet in de kaartopening verdwijnen (zie afbeelding 7).
- > In het display verschijnt eerst **Pas ingevoerd** en dan het tegoed op uw pas. Vervolgens verschijnt de melding **ThuisChipper 100 Diensten?**. Dit is de menustructuur.



Afbeelding 7: Chipper-pas in kaartopening steken.

Let op!

Als u de ThuisChipper 100 met uw Chipper-pas inschakelt en er berichten voor u zijn, verschijnt in het display eerst de melding **Pas ingevoerd**, dan **Bericht(en) in VoiceMail** en vervolgens het tegoed op uw pas.

2.2 ThuisChipper 100 uitschakelen

ThuisChipper 100 uitschakelen met

- 1 Houd ingedrukt totdat het display leeg is.

ThuisChipper 100 uitschakelen met telefoon

Als u de ThuisChipper 100 hebt ingeschakeld met de hoorn van de aangesloten telefoon, kunt u de ThuisChipper 100 op dezelfde manier uitschakelen.

- 1 Leg de hoorn van de aangesloten telefoon op de haak.

ThuisChipper 100 uitschakelen met Chipper-pas

Als u de ThuisChipper 100 hebt ingeschakeld door uw Chipper-pas in de kaartopening te steken, kunt u de ThuisChipper 100 op dezelfde manier uitschakelen.

- 1 Neem uw Chipper-pas uit de kaartopening.

Automatisch uitschakelen

Om de batterijen te sparen, schakelt de ThuisChipper 100 automatisch uit als u na een aantal minuten geen enkele toets hebt ingedrukt. Als uw Chipper-pas nog in de kaart-opening zit, hoort u een toonsignaal en verschijnt in het display de melding **Neem uw pas aub**. Het automatisch uitschakelen van de ThuisChipper 100 heeft geen gevolgen voor de telefoonverbinding.

3 Over de menustructuur

Als u de ThuisChipper 100 inschakelt, komt u automatisch in de menustructuur. Het hoofdmenu van de ThuisChipper 100 bestaat uit 3 menu's met instellingen (zie hieronder). Op de binnenkant van de achterpagina vindt u een overzicht van de menustructuur. U kunt dit overzicht uitklappen.

Hoofdmenu:

- 1 Diensten
- 2 Chipper-functies
- 3 Programmeren

In het menu Diensten staan de diensten die u met de ThuisChipper 100 kunt gebruiken. Via dit menu kunt u bijvoorbeeld de Girofoon en de Chipper-oplaadlijn bellen.

In het menu Chipper-functies vindt u de functies van uw Chipper-pas, bijvoorbeeld het bellen van de opgeslagen telefoonnummers en de servicenummers die op uw pas staan. Ook kunt

u via dit menu het tegoed en de laatste transacties op uw Chipper-pas bekijken.

Met de instellingen in het menu Programmeren kunt u zowel de ThuisChipper 100 als uw Chipper-pas programmeren. U kunt via dit menu bijvoorbeeld telefoonnummers met bijbehorende namen opslaan op uw Chipper-pas. U kunt de menu's bereiken door op de toetsen van de ThuisChipper 100 te drukken. Deze toetsen hebben altijd dezelfde functie. Als u op **MENU** drukt, komt u automatisch in het hoofdmenu. Als u op **PROG** drukt, komt u automatisch in het menu Programmeren. Met **<** en **>** kunt u bladeren door de menu's en de instellingen. Met **JA** kunt u de keuze voor een menu of instelling bevestigen. Met **STOP** kunt u acties afbreken. U keert dan één stap terug in de menustructuur. Met **<** kunt u ingetoetste cijfers en letters corrigeren.

4 Chipper-functies

De ThuisChipper 100 schakelt automatisch in als u een Chipper-pas in de kaartopening steekt (zie ook afbeelding 7). In het display verschijnt vervolgens het tegoed op de pas. Als de melding **Pas verkeerd om of onbruikbare pas** in het display verschijnt, hebt u de pas verkeerd ingevoerd, is de pas beschadigd of kan de ThuisChipper 100 de pas niet lezen.

4.1 Tegoed bekijken

- 1 Steek uw Chipper-pas in de kaartopening (zie ook afbeelding 7).
 - > De ThuisChipper 100 schakelt automatisch in.
- 2 Wacht totdat het tegoed in het display verschijnt.
 - > In het display verschijnt de soort chipkaart en het tegoed. Na een aantal seconden keert u terug naar de menustructuur.

4.2 Transacties bekijken

- 1 Steek uw Chipper-pas in de kaartopening (zie ook afbeelding 7).
 - > In het display verschijnt eerst het tegoed op uw Chipper-pas en vervolgens **ThuisChipper 100 Diensten?**.
- 2 Blader met naar **ThuisChipper 100 Chipper functies?**.
- 3 Druk op .
- > In het display verschijnt **Chipper functies Transacties zien?**.
- 4 Druk op .
- > In het display verschijnt het tegoed op uw Chipper-pas. Vervolgens verschijnt uw laatste oplaadactie met het bedrag, de datum en de tijd.
- 5 Druk op om uw laatste betaling te bekijken.
 - > In het display verschijnt uw laatste betaling met het bedrag, de datum en de tijd. De betalingen via de Girofoon van de Postbank verschijnen *niet* in het display (zie ook hoofdstuk 5, De Girofoon).

- 6 U hebt 3 mogelijkheden:
 - Druk op om de overige betalingen te bekijken.
 - Druk op om terug te keren naar de menustructuur.
 - Neem uw Chipper-pas uit de kaartopening om te stoppen

4.3

Opladen

- 1 Steek uw Chipper-pas in de kaartopening (zie ook afbeelding 7).
 - > In het display verschijnt eerst het tegoed op uw pas en vervolgens **ThuisChipper 100 Diensten?**
- 2 Druk op .
- > In het display verschijnt **Diensten Chipper opladen?**
- 3 Druk op .
- > In het display verschijnt **Druk op CODE-toets.**
- 4 Druk op .
- > In het display verschijnt **Voer Chipper-code in - - - -**.
- 5 Toets uw Chipper-code in. U hebt uw Chipper-code ontvangen bij ontvangst van uw pas.

Als u de Chipper-code van uw Giropas met Chipper bent vergeten, kunt u zelf op elk postkantoor een nieuwe zelfgekozen Chipper-code aanmaken.

- > In het display verschijnt **Chipper-code is correct**. Vervolgens verschijnt in het display **Bedrag invoeren: F _**.
- 6 Toets het gewenste bedrag in guldens. Het is niet mogelijk om centen in te toetsen. Met kunt u de ingetoetste cijfers wissen.
- 7 Druk op .
- > In het display verschijnt **Opladen: F** met het bedrag en **Akkoord? Ja/Stop**.
- 8 Druk op .
- > Het telefoonnummer van de Chipper-oplaadlijn verschijnt in het display en wordt gebeld (22 cent per minuut). Als u geen kiestoon hoort, kunt u op drukken en het later opnieuw proberen.
- > Na een aantal seconden verschijnt in het display **Opladen gestart**. Tijdens het opladen hoort u korte toonsignalen en knippert het symbool in het display.
- > In het display verschijnt **Opladen geslaagd**.

- Vervolgens verschijnt het nieuwe tegoed op uw pas.
- > U keert automatisch terug naar de menustructuur.
- 9 Neem uw Chipper-pas uit de kaartopening.

Let op!

Als in het display verschijnt **Opladen afgebroken**, is het opladen afgebroken.

De eerstvolgende keer dat u uw Chipper-pas oplaadt, zal het opladen automatisch worden hervat voor het bedrag dat u eerder hebt ingetoetst. In het display verschijnt dan **Opladen van vorige keer herstellen**.

Let op!

Als u een verkeerde Chipper-code intoetst, verschijnt in het display **Chipper-code is onjuist Let op! 2 pogingen over**. Als u bij de laatste poging uw goede Chipper-code intoetst, hebt u opnieuw 3 pogingen. Als u bij de laatste poging een verkeerde code intoetst, wordt uw Chipper-code geblokkeerd. U kunt uw Chipper-pas dan niet meer opladen. Als u nog tegoed op uw pas hebt, kunt u nog wel betalen. Als u een Giro pas

met Chipper hebt, kunt u uw pincode blijven gebruiken. Met de pincode van uw Giropas kunt u op elk postkantoor een nieuwe zelfgekozen Chipper-code aanmaken. U kunt uw Chipper-pas dan weer opladen en gebruiken.

4.4 Chipper-code wijzigen

Met de ThuisChipper 100 kunt u alleen de Chipper-code van de smart scope kaart van KPN Telecom wijzigen. De Chipper-code van uw Giropas kunt u niet wijzigen met de ThuisChipper 100. Op elk postkantoor kunt u een nieuwe zelfgekozen Chipper-code voor uw Giropas met Chipper aanmaken.

- 1 Steek uw smart scope kaart in de kaart-opening (zie ook afbeelding 7).
 - > In het display verschijnt eerst het tegoed op uw pas en vervolgens **ThuisChipper 100 Diensten?**
- 2 Druk op .
- > In het display verschijnt **Programmeren Chipper-pas?**
- 3 Druk op .
- > In het display verschijnt **Prog. Chipper-pas Telefoonnummers?**

- 4 Blader met naar **Prog. Chipper-pas Code veranderen?**
- 5 Druk op .
- > In het display verschijnt **Druk op CODE-toets.**
- 6 Druk op .
- > In het display verschijnt **Voer Chipper-code in.**
- 7 Toets uw huidige Chipper-code in.
- > In het display verschijnt **Chipper-code is correct** en vervolgens **Voer nieuwe code in:**
- 8 Toets een nieuwe Chipper-code in.
- > In het display verschijnt **Voer code opnieuw in:**
- 9 Toets uw nieuwe code nogmaals in.
- > In het display verschijnt **Chipper-code gewijzigd.**
- 10 Druk op om terug te keren naar de menustructuur.

5 De Girofoon

Via de Girofoon van de Postbank kunt u onder andere telefonisch het saldo opvragen van uw Girorekening, informatie krijgen over de laatste bij- en afschrijvingen en geld overschrijven van uw Girorekening naar uw Girospaarrekening of een Postbank beleggingsfonds. Met de ThuisChipper 100 en de Giropas met Chipper kunt u ook telefonisch geld overmaken van uw eigen Girorekening naar de Girorekening van iemand anders.

Als u de Girofoon vóór 22.00 uur 's avonds telefonisch opdracht geeft tot een overschrijving, is het bedrag al de volgende werkdag afgeschreven van uw Girorekening en bijgeschreven op de Girorekening van de begunstigde. Per werkdag kunt u maximaal f 10.000,- overschrijven. Hiervoor hebt u niet alleen een Girofoon-code nodig, maar ook een Giropas met Chipper en een Chipper-code. U kunt alleen met de ThuisChipper 100 via de Girofoon geld over-

schrijven naar een andere Girorekening als u beschikt over de Chipper-Betaalfunctie van de Girofoon.

5.1 Chipper-Betaalfunctie van de Girofoon aanvragen

Als u met de ThuisChipper 100 via de Girofoon wilt betalen, moet u eerst de Chipper-Betaalfunctie van de Girofoon aanvragen, ook als u al eerder gebruik hebt gemaakt van de Girofoon. U kunt de Chipper-Betaalfunctie van de Girofoon aanvragen door de aanvraagbon uit de verpakking van de ThuisChipper 100 in te vullen. Als u niet meer over deze aanvraagbon beschikt, kunt u bellen met de Klantenservice Giropas van de Postbank, telefoonnummer (058) 215 85 55 (geopend op werkdagen van 08.00 - 21.00 uur en op zaterdag van 09.00 - 17.00 uur). Tegelijk met de Chipper-Betaalfunctie ontvangt u de handleiding Girofoon betalen via Giropas met Chipper.

Als u niet via de Girofoon wilt betalen maar wel van de andere Girofoon-functies gebruik wilt maken voor bijvoorbeeld het opvragen van uw saldo, dan kunt u een Girofoon-code aanvragen

via de Girofoon, telefoonnummer (026) 3 555 666. Het gebruik van de Girofoon is gratis; u betaalt alleen de gesprekskosten (normaal tarief).

5.2 Telefonisch betalen via de Girofoon

U kunt de Girofoon dagelijks bereiken van 7 uur 's ochtends tot 2 uur 's nachts.

- 1 Steek uw Giropas met Chipper in de kaartopening.
- 2 Neem de hoorn op van de aangesloten telefoon. Toets op de aangesloten telefoon het telefoonnummer van de Girofoon in: (026) 3 555 666 (normaal gesprekstarief).
- 3 Wacht tot u verbinding krijgt met de Girofoon.
 - > Achtereenvolgens wordt u gevraagd om een 0 in te toetsen, het nummer van uw Girorekening en uw toegangscode van de Girofoon.
- 4 Toets deze codes in op de aangesloten telefoon.
 - > U hoort het saldo van uw Girorekening en komt vervolgens in de menustructuur van de Girofoon.

- 5 Toets op de aangesloten telefoon **6** en vervolgens **1** in om te betalen via de Girofoon.
- 6 Achtereenvolgens wordt u gevraagd om het nummer van de Girorekening van de begunstigde in te toetsen en het aantal guldens en centen dat u wilt overschrijven. Vervolgens kunt u een mededeling selecteren.
- 7 Volg de instructies in het display van de ThuisChipper 100. Leg de hoorn van de aangesloten telefoon nog niet op de haak!
 - > In het display van de ThuisChipper 100 verschijnt **Druk op CODE-toets.**
- 8 Druk op **CODE**.
 - > In het display verschijnt **Voer Chipper-code in.**
- 9 Toets uw Chipper-code in. U hebt uw Chipper-code ontvangen bij ontvangst van uw Giropas. Als u uw Chipper-code bent vergeten, kunt u op elk groot postkantoor een nieuwe Chipper-code aanmaken.
 - > In het display verschijnt **Chipper-code is correct.** Vervolgens verschijnt in het display het rekeningnummer en het bedrag

dat u hebt ingetoetst met de melding

Akkoord? Ja/ Stop.

- 10 Druk op als het rekeningnummer en het bedrag correct zijn.
- > In het display verschijnt **In behandeling** en vervolgens **Opdracht aangeboden Luister voor vervolg.**
- 11 Neem de hoorn op van de aangesloten telefoon.
- 12 U hebt 2 mogelijkheden:
 - Toets op de aangesloten telefoon in als u nog meer betalingen wilt verrichten.
 - Leg de hoorn van de aangesloten telefoon op de haak als u geen betalingen meer wilt verrichten en wilt stoppen.
- > U ontvangt altijd een schriftelijke bevestiging van de overschrijving in de vorm van een dagafschrift.

Opmerking

Het bedrag dat u hebt ingetoetst wordt niet afgeschreven van uw Giropas met Chipper maar van uw Girorekening.

Opmerking

U kunt de Girofoon ook alleen via de ThuisChipper 100 bellen en bedienen. Druk hiervoor op , daarna op en blader vervolgens met naar **Diensten Girofoon Postbank?**. Druk nogmaals op en wacht tot u verbinding krijgt met de Girofoon. Volg de gesproken instructies. U kunt het volume van de luidspreker regelen in drie standen door op of te drukken. U kunt vervolgens uw opdracht ingeven via het toetsenbord van de ThuisChipper 100. Als u wilt voorkomen dat mensen in uw omgeving het saldo van uw Girorekening horen, kunt u de luidspreker van de ThuisChipper 100 uitschakelen door de hoorn op de aangesloten telefoon op te nemen. Vanaf dat moment moet u de codes intoetsen op de aangesloten telefoon.

6 NummerWeergave

NummerWeergave is een dienst van KPN Telecom. Als u een abonnement hebt op NummerWeergave, kunt u zien door wie u wordt gebeld voordat u de hoorn hebt opgenomen. Het telefoonnummer van de beller verschijnt in het display van de ThuisChipper 100, zodat u zelf kunt bepalen of u het gesprek wilt aannemen. Het telefoonnummer van de beller wordt ook automatisch opgeslagen in een geheugen. Op deze manier weet u altijd door wie u gebeld bent tijdens uw afwezigheid.

Als u zelf iemand belt die gebruik maakt van NummerWeergave, verschijnt uw telefoonnummer ook in het display van de telefoon van uw gesprekspartner voordat deze de hoorn heeft opgenomen. Als u niet wilt dat uw telefoonnummer voorafgaand aan het gesprek in het display van uw gesprekspartner verschijnt, kunt u NummerWeergave voor de duur van het gesprek blokkeren.

6.1 NummerWeergave aanvragen

U kunt NummerWeergave telefonisch aanvragen. Bel gratis 0800-0429 en volg de gesproken instructies.

6.2 NummerWeergave van beller

- > Iemand probeert u te bellen. De ThuisChipper 100 schakelt automatisch in. In het display van de ThuisChipper 100 verschijnt **Inkomend gesprek** met het telefoonnummer van de beller.
- > De aangesloten telefoon gaat over.
 - 1 Neem de hoorn op.

Let op!

In een aantal gevallen verschijnt het telefoonnummer van de beller niet in het display. Dit kan bijvoorbeeld betekenen dat de beller zijn NummerWeergave heeft geblokkeerd of dat hij vanuit een telefooncel of vanuit het buitenland belt.

Let op!

Als u de hoorn niet opneemt en u VoiceMail hebt ingeschakeld, wordt de beller automatisch

doorverbonden met VoiceMail (zie hoofdstuk 7, VoiceMail). Het telefoonnummer van de beller wordt ook opgeslagen in het geheugen van de ThuisChipper 100 (zie hieronder).

6.3 **NummerWeergave-geheugen**

Als u een abonnement hebt op NummerWeergave, worden de telefoonnummers van alle bellers opgeslagen in het NummerWeergave-geheugen. Met de ThuisChipper 100 kunt u de opgeslagen telefoonnummers bekijken. Op deze manier weet u altijd door wie u gebeld bent tijdens uw afwezigheid. In het NummerWeergave-geheugen kunnen 10 telefoonnummers worden opgeslagen. Als het NummerWeergave-geheugen 10 telefoonnummers bevat en u opnieuw gebeld wordt, wordt het oudste nummer uit het geheugen gewist. Met de aangesloten telefoon kunt u de bellers terugbellen.

- 1 Schakel de ThuisChipper 100 in (zie paragraaf 2.1, ThuisChipper 100 inschakelen).
- > In het display verschijnt **ThuisChipper 100 Diensten?**
- 2 Druk op .
- 3 Blader met naar **Diensten NummerWeergave?**

- 4 Druk op **JA**.
- > In het display verschijnt het telefoonnummer van de persoon door wie u het laatst gebeld bent, met de melding **Bellen?**.
- 5 Blader met **<** en **>** naar het gewenste telefoonnummer.
- 6 U hebt 2 mogelijkheden:
 - Druk op **JA** om het telefoonnummer te bellen.
 - Druk op **STOP** om terug te keren naar de menustructuur.

6.4 NummerWeergave blokkeren

Als u iemand belt die gebruik maakt van NummerWeergave, verschijnt uw telefoonnummer in het display van de telefoon van uw gesprekspartner voordat deze de hoorn heeft opgenomen. Uw telefoonnummer wordt ook weergegeven wanneer u zelf geen abonnement op NummerWeergave hebt. Als u niet wilt dat uw nummer voorafgaand aan het gesprek in het display van uw gesprekspartner wordt weergegeven, kunt u NummerWeergave voor de duur van het gesprek blokkeren. Het blokkeren van NummerWeergave is gratis.

- 1 Neem de hoorn op van de aangesloten telefoon.
- 2 Toets op de aangesloten telefoon code

*	3	1	*
---	---	---	---

 in.
- 3 Toets op de aangesloten telefoon het telefoonnummer in dat u wilt bellen.
- > Het telefoonnummer wordt gebeld.
NummerWeergave is geblokkeerd totdat u de hoorn op de haak legt of op het haak-contact drukt.

7 VoiceMail

VoiceMail is een antwoordapparaat in het telefoonnet van KPN Telecom. Als u uw VoiceMail hebt ingeschakeld, kunnen bellers tijdens uw afwezigheid een bericht inspreken. U kunt deze berichten beluisteren door VoiceMail te bellen. Met de ThuisChipper 100 kunt u zien of iemand tijdens uw afwezigheid heeft gebeld.

VoiceMail is gratis. U betaalt niets voor het aanmelden bij VoiceMail, niets voor het in- en uitschakelen en niets voor het beluisteren van berichten. Als bellers worden verbonden met uw VoiceMail, betalen zij het normale gesprekstarief.

Voordat u VoiceMail kunt gebruiken, moet u uzelf eerst eenmalig aanmelden bij VoiceMail. Vervolgens kunt u VoiceMail inschakelen.

7.1 Aanmelden bij VoiceMail

Let op!

Als u VoiceMail al gebruikt, kunt u de aanmeldingsprocedure overslaan en direct doorgaan naar paragraaf 7.2, VoiceMail inschakelen.

- 1 Neem de hoorn op van de aangesloten telefoon.
- 2 Toets op de aangesloten telefoon het nummer van VoiceMail in: 0842-333 (gratis).
- 3 Volg de gesproken instructies.

7.2 VoiceMail inschakelen

Let op!

Om de Thuischipper 100 te laten weten dat u VoiceMail gebruikt, moet u VoiceMail inschakelen vanaf de aangesloten telefoon. Dat geldt ook als u Voicemail al hebt ingeschakeld voordat u de ThuisChipper 100 hebt aangesloten.

U kunt VoiceMail alleen inschakelen vanaf uw eigen telefoonnummer.

- > U hebt u aangemeld bij VoiceMail (zie paragraaf 7.1, Aanmelden bij VoiceMail).

- 1 Neem de hoorn op van de aangesloten telefoon.
- 2 Toets op uw telefoontoestel in:

*	6	1	*	0	8	4	2	3	3	3	#
---	---	---	---	---	---	---	---	---	---	---	---

.
- > U hoort een toonsignaal. In het display van de ThuisChipper 100 verschijnt **VoiceMail ingeschakeld**.
- 3 Leg de hoorn neer.
- > Als iemand u nu belt en u de hoorn niet binnen 20 seconden (4 à 5 belsignalen) opneemt, wordt de beller verbonden met VoiceMail. De beller hoort uw naam en kan vervolgens een bericht inspreken.

7.3 VoiceMail-berichten controleren

- 1 Schakel de ThuisChipper 100 in (zie paragraaf 2.1, ThuisChipper 100 inschakelen).
- > Als iemand gebeld heeft, verschijnt in het display **Bericht(en) in VoiceMail** met het symbool . Deze melding met symbool verschijnt ook als de beller niets heeft ingesproken. Als tijdens uw afwezigheid niemand gebeld heeft, verschijnt in het display **ThuisChipper 100 Diensten?**.

Let op!

Pas als u de ThuisChipper 100 hebt ingeschakeld, kunt u zien of u nieuwe VoiceMail-berichten hebt! Als u de ThuisChipper 100 bedient op het moment dat er gebeld wordt, zal de ThuisChipper 100 geen melding van een VoiceMail-bericht geven.

7.4 VoiceMail-berichten beluisteren

VoiceMail kan maximaal 20 berichten opslaan van elk 2 minuten. Niet-beluisterde berichten worden 21 dagen bewaard. Beluisterde en opgeslagen berichten worden 3 dagen bewaard. Wis opgeslagen berichten regelmatig, zodat VoiceMail niet vol kan raken.

Beluisteren vanaf eigen telefoonnummer

- > Als u de ThuisChipper 100 inschakelt, staat in het display  met de melding **Bericht(en) in VoiceMail**.
- 1 Neem de hoorn op van de aangesloten telefoon.
- 2 Toets op de aangesloten telefoon in: 0842-333 (gratis).



- > In het display van de ThuisChipper 100 verschijnt **VoiceMail beluisteren**. Het symbool  verdwijnt uit het display. U hoort het aantal oude en nieuwe berichten.
- 3 Volg de gesproken instructies.

Beluisteren vanaf een ander telefoonnummer

- 1 Bel uw eigen telefoonnummer (normaal gespreksttarief).
- > Na 4 à 5 belsignalen krijgt u verbinding met VoiceMail.
- 2 Toets tijdens de begroeting  in.
- 3 Toets uw persoonlijke toegangscode voor VoiceMail in.
- > U hoort het aantal oude en nieuwe berichten.
- 4 Volg de gesproken instructies.

Mogelijkheden tijdens beluisteren

Tijdens het beluisteren van een bericht hebt u de volgende mogelijkheden:

- Druk op  om het bericht opnieuw te beluisteren.
- Druk op  om het bericht te bewaren.
- Druk op  om het bericht te wissen.

- Druk op **7** om 10 seconden terug te gaan.
- Druk op **8** om het bericht te onderbreken.
Toets nogmaals **8** in om het bericht verder te beluisteren.
- Druk op **9** om 10 seconden vooruit te gaan.
- Druk op **#** om het volgende bericht te beluisteren.
- Toets **0** in om informatie te krijgen over de mogelijke handelingen.

7.5 VoiceMail-instellingen wijzigen

Via VoiceMail kunt u een persoonlijke begroeting inspreken, een standaardbegroeting selecteren, uw naam wijzigen of een meldtekst inspreken. Als u een meldtekst inspreekt, horen bellers alleen deze meldtekst en kunnen zij geen bericht inspreken.

- 1 Neem de hoorn op van de aangesloten telefoon.
- 2 Toets op de aangesloten telefoon het nummer van VoiceMail in: 0842-333 (gratis).
- > U hoort het aantal oude en nieuwe berichten.
- 3 Volg de gesproken instructies.

7.6 VoiceMail tijdelijk uitschakelen

- 1 Neem de hoorn op van de aangesloten telefoon.
 - 2 Toets op de aangesloten telefoon in:
6 1 #.
 - 3 Leg de hoorn neer.
- > U hoort een toonsignaal. In het display van de ThuisChipper 100 verschijnt **VoiceMail uitgeschakeld**. Zie voor het opnieuw inschakelen van VoiceMail paragraaf 7.2, VoiceMail inschakelen).

8 Telefoonnummers op Chipper-pas

8.1 Telefoonboek

Uw Chipper-pas heeft een geheugen voor 16 telefoonnummers. U kunt telefoonnummers met bijbehorende namen opslaan onder de geheugenplaatsen 1 tot en met 16. Opgeslagen telefoonnummers kunt u bellen via de ThuisChipper 100 of via de kaarttelefooncel van KPN Telecom.

Telefoonnummer opslaan

De telefoonnummers mogen uit maximaal 16 cijfers bestaan, inclusief *****, **#** en kiestoonpauzes. De namen mogen uit niet meer dan 10 letters of cijfers bestaan.

- 1 Steek uw Chipper-pas in de kaartopening (zie ook afbeelding 7).
 - > In het display verschijnt eerst het tegoed op uw pas en vervolgens **ThuisChipper 100 Diensten?**
- 2 Druk op **PROG**.

- > In het display verschijnt **Programmeren Chipper-pas?**
- 3 Druk op .
- > In het display verschijnt **Prog. Chipper-pas Telefoonnummers?**
- 4 Druk op .
- > In het display verschijnt **Telefoonnummer Toevoegen op pas?**
- 5 Druk op .
- > In het display verschijnt **Naam invoeren** en het symbool **A**. Als in het display verschijnt **Geen lege plaats meer**, moet u eerst een geheugennummer wissen voordat u een nieuw telefoonnummer kunt opslaan (zie bij Opgeslagen telefoonnummer wissen).
- 6 Voer de gewenste naam in (zie Letters invoeren) en druk op .
- > In het display verschijnt **Nummer invoeren**.
- 7 Voer het gewenste telefoonnummer (netnummer en abonneenummer) in en druk op .
- > In het display verschijnt **Naam/nr toegevoegd**. Het telefoonnummer is opgeslagen op de eerste vrije geheugenplaats.
- 8 Druk op om terug te keren naar de menustructuur.

Letters invoeren

Met de cijfertoetsen kunt u ook letters invoeren. De letters staan op de toetsen afgebeeld. Als u één keer op de cijfertoets drukt, voert u de eerste letter van de toets in. Als u 2 keer op de cijfertoets drukt, voert u de tweede letter in enzovoort. Druk dus 3 keer op voor de letter **C**. Met kunt u spaties invoegen. Met de kunt u naar de volgende positie. Met kunt u ingetoetste letters corrigeren. De namen mogen uit niet meer dan 10 letters of cijfers bestaan.

- spatie . - 1 + / : ! ()
- A B C 2 a b c
- D E F 3 d e f
- G H I 4 g h i
- J K L 5 j k l
- M N O 6 m n o
- P Q R S 7 p q r s
- T U V 8 t u v
- W X Y Z 9 w x y z
- 0

Opgeslagen telefoonnummer bellen

- 1 Steek uw Chipper-pas in de kaartopening (zie ook afbeelding 7).
 - > In het display verschijnt eerst het tegoed op uw pas en vervolgens **ThuisChipper 100 Diensten?**.
- 2 Blader met naar **ThuisChipper 100 Chipper-functies?**.
- 3 Druk op .
- > In het display verschijnt **Chipper-functies Transacties zien?**.
- 4 Blader met naar **Chipper-functies Geprog.nr. bellen?**.
- 5 Druk op .
- > In het display verschijnt het eerste nummer dat u hebt opgeslagen met de naam en de melding **Bellen?**. Als er geen nummers zijn opgeslagen, verschijnt in het display **Geen telefoonnummers gevonden**.
- 6 Blader met en naar de gewenste naam.
- 7 Druk op om de gewenste naam te bellen.
 - > Het telefoonnummer wordt gebeld en de luidspreker van de ThuisChipper 100 schakelt in.

- 8 Druk op of om het volume van de luidspreker te veranderen (3 standen).
- 9 Neem de hoorn op van de aangesloten telefoon om het gesprek voort te zetten.

Opgeslagen telefoonnummer wijzigen

- 1 Steek uw Chipper-pas in de kaartopening (zie ook afbeelding 7).
 - > In het display verschijnt eerst het tegoed op uw pas en vervolgens **ThuisChipper 100 Diensten?**
- 2 Druk op .
- > In het display verschijnt **Programmeren Chipper-pas?**
- 3 Druk op .
- > In het display verschijnt **Prog. Chipper-pas Telefoonnummers?**
- 4 Druk op .
- > In het display verschijnt **Telefoonnummer Toevoegen op pas?**
- 5 Blader met naar **Telefoonnummer Wijzigen op pas?**
- 6 Druk op .
- > In het display verschijnt het eerste opgeslagen telefoonnummer met de bijbehorende

- naam en de melding **Naam/nr wijzigen?**.
Als in het display verschijnt **Geen telefoonnummers gevonden**, zijn er geen telefoonnummers opgeslagen.
- 7 Blader met en naar het telefoonnummer dat u wilt wijzigen en druk op .
 - > In het display verschijnt **Naam invoeren** met de naam.
 - 8 Wis de naam met , voer nieuwe letters in met de cijfertoetsen en druk op .
 - > In het display verschijnt **Nummer invoeren** met het telefoonnummer.
 - 9 Wis het nummer met , voer nieuwe cijfers in en druk op .
 - > In het display verschijnt **Naam/nr gewijzigd**.
 - 10 Druk op om terug te keren naar de menustructuur.

Opgeslagen telefoonnummer wissen

- 1 Steek uw Chipper-pas in de kaartopening (zie ook afbeelding 7).
- > In het display verschijnt eerst het tegoed op uw pas en vervolgens **ThuisChipper 100 Diensten?**.
- 2 Druk op .



- > In het display verschijnt **Programmeren Chipper-pas?**
- 3 Druk op .
- > In het display verschijnt **Prog. Chipper-pas Telefoonnummers?**
- 4 Druk op .
- > In het display verschijnt **Telefoonnummer Toevoegen op pas?**
- 5 Blader met naar **Telefoonnummer Wissen op pas?**
- 6 Druk op .
- > In het display verschijnt het eerste opgeslagen telefoonnummer met de bijbehorende naam en de melding **Naam/nr wissen?**. Als in het display verschijnt **Geen telefoonnummers gevonden**, zijn er geen telefoonnummers opgeslagen.
- 7 Blader met en naar de naam met het bijbehorende telefoonnummer dat u wilt wissen en druk op .
- > De gegevens worden gewist. In het display verschijnt **Naam/nr gewist**.
- 8 Druk op om terug te keren naar de menustructuur.

8.2 Servicenummers

Op uw Chipper-pas zijn vier vaste geheugennummers opgeslagen. Dit zijn servicenummers van de Postbank of van KPN Telecom. U kunt deze servicenummers niet wijzigen of wissen.

Servicenummer bellen

- 1 Steek uw Chipper-pas in de kaartopening (zie ook afbeelding 7).
- > In het display verschijnt eerst het tegoed op uw pas en vervolgens **ThuisChipper 100 Diensten?**
- 2 Blader met naar **ThuisChipper 100 Chipper-functies?**
- 3 Druk op .
- > In het display verschijnt **Chipper-functies Transacties zien?**
- 4 Blader met naar **Chipper-functies Servicern. bellen?**
- 5 Druk op .
- > In het display verschijnt het eerste servicenummer met de naam en de melding **Bellen?**
- 6 Blader met en naar het gewenste servicenummer.
- 7 Druk op om het servicenummer te bellen.

- > Het telefoonnummer wordt gebeld en de luidspreker van de ThuisChipper 100 schakelt in.
- 8 Druk op  of  om het volume van de luidspreker te veranderen (3 standen).
- 9 Neem de hoorn op van de aangesloten telefoon om het gesprek voort te zetten.

8.3 Nummerherhaling

Als u met uw Chipper-pas belt vanuit een telefooncel, worden de 4 telefoonnummers die u het laatst hebt gebeld, opgeslagen in een geheugen op de Chipper-pas. Met de ThuisChipper 100 kunt u deze opgeslagen telefoonnummers opnieuw bellen. U kunt geen telefoonnummers herhalen die u vanaf de ThuisChipper 100 of de aangesloten telefoon hebt gebeld.

Laatstgekozen telefoonnummers herhalen

- 1 Steek uw Chipper-pas in de kaartopening (zie ook afbeelding 7).
- > In het display verschijnt eerst het tegoed op uw pas en vervolgens **ThuisChipper 100 Diensten?**

- 2 Blader met naar **ThuisChipper 100 Chipper-functies?**
- 3 Druk op .
- > In het display verschijnt **Chipper-functies Transacties zien?**
- 4 Blader met naar **Chipper-functies Nummerherhaling?**
- 5 Druk op .
- > Het laatstgekozen telefoonnummer verschijnt in het display, met **Bellen?**. Als in het display verschijnt **Geen telefoonnummers gevonden**, is het geheugen voor nummerherhaling leeg.
- 6 Blader met en naar het gewenste telefoonnummer.
- 7 Druk op om het telefoonnummer opnieuw te bellen.
- > Het telefoonnummer wordt opnieuw gebeld en de luidspreker van de ThuisChipper 100 schakelt in.
- 8 Druk op of om het volume van de luidspreker te veranderen (3 standen).
- 9 Neem de hoorn op van de aangesloten telefoon om het gesprek voort te zetten.

9 Nieuwe toepassingen

In de toekomst zullen er steeds meer nieuwe toepassingen komen voor Chipper-passen, bijvoorbeeld via de telefoonlijn reserveren, bestellen en betalen met uw Chipper-pas. De programma's die u voor deze nieuwe toepassingen nodig hebt, worden u aangeboden door dienstenaanbieders. Vervolgens kunt u nieuwe toepassingen zelf aan de ThuisChipper 100 toevoegen. Hiervoor hebt u alleen een speciaal telefoonnummer van een dienstenaanbieder nodig.

Het is ook mogelijk om uw ThuisChipper 100 via een speciaal aansluitsnoer aan te sluiten op een personal computer. In combinatie met een personal computer kunt u met de ThuisChipper 100 bijvoorbeeld veilig bestellen en betalen via Internet. Als nieuwe toepassingen beschikbaar zijn, wordt u hierover apart geïnformeerd door de Postbank of KPN Telecom.

9.1 **Aanvullende toepassingen laden**

De programma's die u voor de nieuwe toepassingen nodig hebt, kunt u via de telefoonlijn op uw ThuisChipper 100 installeren.

Let op!

U kunt alleen aanvullende toepassingen in de ThuisChipper 100 laden als u een telefoontoestel hebt aangesloten. Verder moet de hoorn van de haak zijn en mag u deze tussentijds niet op de haak leggen.

- 1 Neem de hoorn op van de aangesloten telefoon.
- 2 Toets op de aangesloten telefoon het telefoonnummer van de dienstenaanbieder in.
- 3 Volg de gesproken instructies.
 - > Het programma wordt op uw ThuisChipper 100 geladen. U ziet de voortgang in het display.
 - > De ThuisChipper 100 schakelt automatisch uit. Vervolgens schakelt de ThuisChipper 100 weer in en verschijnt in het display **ThuisChipper 100 Diensten?**
 - > De aanvullende toepassing is geladen.

- > Volg de gesproken instructies.
- > U kunt nu een toepassing kiezen of de verbinding verbreken.

10 **Andere telecommunicatie-apparatuur en diensten**

10.1 **Aantal toestellen**

Op het telefoonstopcontact van de buitenlijn kunt u een beperkt aantal toestellen aansluiten. Op de onderkant van de toestellen vindt u een blauwe sticker. Op deze sticker staat de aansluitfactor van dat toestel. De ThuisChipper 100 heeft aansluitfactor 1,0. De aansluitfactoren van de toestellen die op de buitenlijn zijn aangesloten, mogen bij elkaar opgeteld niet hoger zijn dan 5. Dit is het aansluitmaximum van de buitenlijn. Als het aansluitmaximum wordt overschreden, bestaat de kans dat het belsignaal van een of meer toestellen niet meer functioneert. Dit probleem kunt u oplossen met een huiscentrale van KPN Telecom. Wanneer met meer telefoons tegelijk wordt getelefoneerd, kan de geluidsontvangst van een of meer telefoons wegvallen, ook al blijft u binnen het aansluitmaximum.

10.2 Antwoordapparaat of fax

Antwoordapparaat of fax aansluiten

Als u in combinatie met de ThuisChipper 100 een fax of een antwoordapparaat wilt gebruiken, kunt u deze tussen de ThuisChipper 100 en het telefoonstopcontact van de buitenlijn plaatsen (zie afbeelding 8).

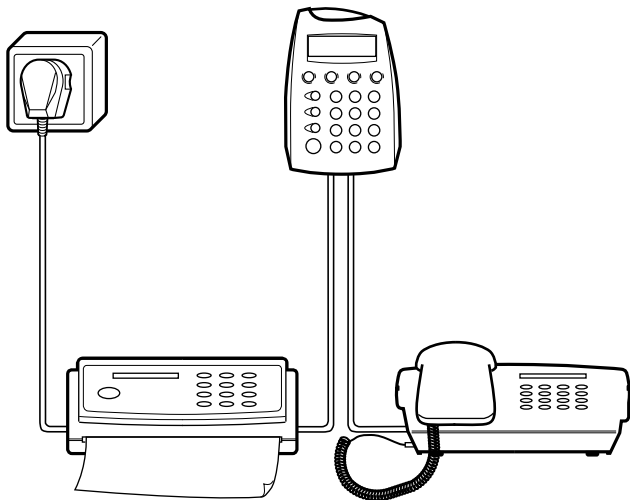

Afbeelding 8: Fax of antwoordapparaat aansluiten.

Fax en VoiceMail

Als u VoiceMail hebt ingeschakeld, kunt u tijdens uw afwezigheid geen faxberichten ontvangen.

10.3 Personal computer

Het is mogelijk om uw ThuisChipper 100 aan te sluiten op een personal computer. Alle menu-instellingen die u hiervoor nodig hebt, zijn al in de ThuisChipper 100 aanwezig. Het enige wat u nog nodig hebt, is een speciaal aansluitsnoer, een personal computer en aanvullende informatie. Als deze toepassing beschikbaar is, wordt u hierover apart geïnformeerd door de Postbank of KPN Telecom.

ThuisChipper 100 instellen op pc

Als u de ThuisChipper 100 op een personal computer aansluit, moet u het toestel als volgt instellen op personal computer:

- 1 Druk op .
 - 2 Blader met naar **Programmeren ThuisChipper 100.**
 - 3 Druk op .
- > In het display verschijnt **Prog. ThuisChipper Interface?.**

- 4 Druk op .
- > In het display verschijnt **Instellen op:**
- 5 Blader met naar **PC-interface?**
- 6 Druk op .
- > In het display verschijnt **Ingesteld op PC-aansluiting.**
- 7 Druk op om terug te keren naar de menustructuur.

ThuisChipper 100 instellen op telefoon

Als u de ThuisChipper 100 niet meer hebt aangesloten op een personal computer, is het verstandig het toestel weer in te stellen op Telefoon (de standaardinstelling). Herhaal dan de stappen 1 tot en met 4 zoals beschreven bij ThuisChipper 100 instellen op pc. Blader vervolgens bij stap 5 met naar **Telefoon?**, druk op en daarna op .

ThuisChipper 100 instellen op Speciale telefoon

Als de ThuisChipper 100 is ingesteld op Telefoon, zal de ThuisChipper in de meeste gevallen goed werken. Mocht de ThuisChipper echter niet functioneren, dan is het verstandig de ThuisChipper 100 in te stellen op Speciale

telefoon. Herhaal dan de stappen 1 tot en met 4 zoals beschreven bij ThuisChipper instellen op pc. Blader vervolgens bij stap 5 met naar **Speciale Telefoon?**, druk op en daarna op .

10.4 Huis- of bedrijfscentrale

Telefoneren

Omdat de ThuisChipper 100 bij het bellen van telefoonnummers gebruik maakt van tonen, kunt u de ThuisChipper 100 alleen aansluiten op huis- en bedrijfscentrales die ook met tonen werken (toonkiezen). U kunt de ThuisChipper 100 niet aansluiten op centrales die met pulsen werken (pulskiezen).

Het aantal toestellen dat u op de centrale kunt aansluiten, hangt af van het aansluitmaximum van de huis- of bedrijfscentrale. Raadpleeg hiervoor de gebruiksaanwijzing van uw huis- of bedrijfscentrale).

Geheugennummers bellen en telefoonnummers herhalen (programmeren Nr. buitenlijn)

Als u de ThuisChipper 100 hebt aangesloten op een huis- of bedrijfscentrale, kan het voorkomen

dat u bij het bellen van opgeslagen geheugennummers en laatstgekozen telefoonnummers geen verbinding of een verkeerde verbinding krijgt. U kunt dit voorkomen door een nummer voor de buitenlijn en een kiestoonpauze te programmeren. Het nummer van de buitenlijn is meestal .

- 1 Schakel de ThuisChipper 100 in (zie paragraaf 2.1, ThuisChipper 100 inschakelen).
 - > In het display verschijnt **ThuisChipper 100 Diensten?**
- 2 Druk op .
- > In het display verschijnt **Programmeren Chipper-pas?**
- 3 Blader met naar **Programmeren ThuisChipper 100?**
- 4 Druk op .
- > In het display verschijnt **Prog. ThuisChipper Interface?**
- 5 Blader met naar **Prog. ThuisChipper Nr buitenlijn?**
- 6 Druk op .
- > In het display verschijnt **Nummer invoeren.**
- 7 Toets in. De code staat voor het nummer van de buitenlijn en de code staat voor een kiestoonpauze.

- > In het display verschijnt **0**.
- 8 Druk op .
- > U hoort een toonsignaal en in het display verschijnt **Nummer ingevoerd**.
- 9 Druk op om terug te keren naar de menustructuur.

*Service nummers en dienstnummers bellen
(programmeren Nr. databuitenlijn)*

Als u de ThuisChipper 100 hebt aangesloten op een huis- of bedrijfscentrale, kan het voorkomen dat u bij het bellen van de servicenummers en de dienstnummers geen verbinding of een verkeerde verbinding krijgt. U kunt dit voorkomen door een nummer voor de data-buitenlijn en een kiestoonpauze te programmeren. Het nummer van de data-buitenlijn is meestal .

Bij sommige centrales moet u databescherming inschakelen. Het nummer voor de data-buitenlijn is dan in veel gevallen .

- 1 Schakel de ThuisChipper 100 in (zie paragraaf 2.1, ThuisChipper 100 inschakelen).
- > In het display verschijnt **ThuisChipper 100 Diensten?**

- 2 Druk op .
- > In het display verschijnt **Programmeren Chipper-pas?**
- 3 Blader met naar **Programmeren ThuisChipper 100?**
- 4 Druk op .
- > In het display verschijnt **Prog. ThuisChipper Interface?**
- 5 Blader met naar **Prog. ThuisChipper Nr databuitenlijn?**
- 6 Druk op .
- > In het display verschijnt **Nummer invoeren.**
- 7 Toets in. De code staat voor het nummer van de buitenlijn en de code staat voor een kiestoonpauze.
- > In het display verschijnt **0,.**
- 8 Druk op .
- > U hoort een toonsignaal en in het display verschijnt **Nummer ingevoerd.**
- 9 Druk op om terug te keren naar de menustructuur.

WisselGesprek

Als u uw ThuisChipper 100 gebruikt in combinatie met een huis- of bedrijfscentrale en tegelijkertijd WisselGesprek gebruikt, moet u als nummer voor de data-buitenlijn

programmeren. De code staat voor het nummer van de buitenlijn, de code voor een kiestoonpauze en de code voor het tijdelijk blokkeren van WisselGesprek.

VoiceMail en NummerWeergave

Niet alle huis- en bedrijfscentrales zijn geschikt voor VoiceMail en NummerWeergave.

Raadpleeg de gebruiksaanwijzing van uw huis- of bedrijfscentrale .

10.5 WisselGesprek

Als u gebruik maakt van WisselGesprek, is het verstandig om deze dienst tijdelijk te blokkeren wanneer u servicenummers en dienstenummers belt. Via deze telefoonnummers worden data over de telefoonlijn verzonden. Als u gebeld wordt terwijl deze data worden verzonden, kunnen de data worden verminkt. U kunt WisselGesprek eenvoudig blokkeren

door de blokkeercode van WisselGesprek als nummer voor de data-buitenlijn te programmeren. De blokkeercode wordt dan automatisch vóór de servicenummers en de dienstenummers gezet. Als u dan via de ThuisChipper 100 een servicenummer of een dienstnummer belt, bijvoorbeeld de Chipper-oplaadlijn of de Girofoon, wordt WisselGesprek automatisch geblokkeerd. WisselGesprek blijft geblokkeerd totdat u de verbinding verbreekt. Tijdens gewone gesprekken blijft WisselGesprek ingeschakeld.

- 1 Schakel de ThuisChipper 100 in (zie paragraaf 2.1, ThuisChipper 100 inschakelen).
 - > In het display verschijnt **ThuisChipper 100 Diensten?**
- 2 Druk op .
- > In het display verschijnt **Programmeren Chipper-pas?.**
- 3 Blader met naar **Programmeren ThuisChipper 100?.**
- 4 Druk op .
- > In het display verschijnt **Prog. ThuisChipper Interface?.**
- 5 Blader met naar **Prog. ThuisChipper Nr databuitenlijn?.**

- 6 Druk op .
- > In het display verschijnt **Nummer invoeren**.
- 7 Toets in en druk op .
- > U hoort een toonsignaal en in het display verschijnt **Nummer ingevoerd**.
- 8 Druk op om terug te keren naar de menustructuur
- > WisselGesprek wordt automatisch geblokkeerd zodra u een servicenummer of een dienstnummer belt.

Let op!

Als u een nummer voor de data-buitenlijn hebt geprogrammeerd, wordt WisselGesprek alleen geblokkeerd als u de servicenummers en de dienstnummers belt die op uw Chipper-pas zijn opgeslagen. Als u servicenummers belt via de toetsen van de ThuisChipper 100 of via de aangesloten telefoon, is WisselGesprek niet geblokkeerd en kunnen de data worden verminkt!

Zie paragraaf 10.4 als u beschikt over een huis- of bedrijfscentrale.

11 Tips bij problemen

11.1 Onderhoud

U kunt de ThuisChipper 100 schoonmaken met een enigszins vochtige of anti-statische doek. Gebruik geen wrijfwas of andere chemische middelen, omdat die het materiaal kunnen aantasten.

11.2 Batterijen vervangen

Als u de ThuisChipper 100 inschakelt, worden de batterijen automatisch gecontroleerd. Als de batterijen bijna leeg zijn, verschijnt in het display de melding **Vervang batterijen**. Vervang de batterijen dan zo snel mogelijk.

- 1 Verwijder de Chipper-pas uit de kaartopening.
- 2 Schakel de ThuisChipper 100 uit met .
- 3 Neem de telefoonstekker uit het telefoonstopcontact. Als u dit niet doet, kunt u een schok krijgen, doordat er spanning staat op het telefoonstopcontact.

- 4 Verwijder de aansluitsnoeren uit de snoergeleiders.
- 5 Open het batterijvak.
- 6 Verwijder de lege batterijen.
- 7 Plaats 3 AA-type alkaline batterijen volgens de aanduidingen + en – in het batterijvak (zie afbeelding 2 in paragraaf 1.1).
- 8 Sluit het batterijvak.
- 9 Plaats de aansluitsnoeren in de snoergeleiders.
- 10 Steek de telefoonstekker in het telefoonstopcontact.

Let op!

Verwijder nooit de platte zilverkleurige batterij!
Als u dit wel doet, worden de instellingen van de ThuisChipper 100 gewist en keert het toestel terug naar de standaardinstellingen.





Batterijen bevatten stoffen die schadelijk zijn voor het milieu. Behandel batterijen die u niet meer gebruikt als klein chemisch afval.

11.3 Problemen oplossen

Controleer eerst of de handelingen voor het gebruiksklaar maken van de ThuisChipper 100 correct zijn uitgevoerd.

Probleem	Oorzaak	Oplossing
Geen kiestoon.	De ThuisChipper 100 is niet goed aangesloten op het telefoonnet.	Controleer de aansluitingen van het toestelaansluitsnoer (zie paragraaf 1.3, ThuisChipper 100 aansluiten op telefoon).
Geluidsontvangst valt weg.	– Aangesloten telefoon is opgenomen.	Acties vervolgen met aangesloten telefoontoestel.
	– Er wordt met meer telefoons tegelijk getelefoneerd.	Vervolg het gesprek met één telefoon.
Het belsignaal van de aangesloten telefoon functioneert niet.	Het aansluitmaximum is overschreden.	Beperk het aantal toestellen dat u hebt aangesloten (zie paragraaf 10.1, Aantal toestellen).

Probleem	Oorzaak	Oplossing
<p>ThuisChipper schakelt niet in met de melding ThuisChipper 100 Diensten?. U ziet de melding Standaardinstellingen herstellen...</p>	<ul style="list-style-type: none"> – ThuisChipper 100 is een keer ingeschakeld met lege batterijen. – De platte zilverkleurige batterij is leeg en/of u hebt deze verwijderd. 	<p>Vervang de batterijen, als u dat nog niet hebt gedaan (zie paragraaf 11.2, Batterijen vervangen). De instellingen van de ThuisChipper 100 worden gewist en het toestel keert terug naar de standaardinstellingen (fabrieksinstellingen).</p> <p>Plaats een (nieuwe) platte zilverkleurige batterij. De instellingen van de ThuisChipper 100 worden gewist en het toestel keert terug naar de standaardinstellingen (fabrieksinstellingen).</p>
<p>De ThuisChipper 100 reageert niet als u een toets indrukt.</p>	<ul style="list-style-type: none"> – De batterijen zijn leeg. 	<p>Vervang de batterijen (zie paragraaf 11.2, Batterijen vervangen).</p>

Probleem	Oorzaak	Oplossing
	– De batterijen zijn verkeerd geplaatst.	Plaats de batterijen volgens de aanduidingen + en – in het batterijvak (zie ook afbeelding 2 in paragraaf 1.1).
In het display staat het symbool  , maar er zijn geen VoiceMail-berichten ingesproken.	– De beller heeft contact gekregen met VoiceMail, maar heeft geen bericht ingesproken.	Geen.
	– U hebt VoiceMail beluisterd vanaf een ander telefoonnummer dan uw eigen nummer.	Beluister nogmaals uw VoiceMail vanaf uw eigen telefoonnummer (zie paragraaf 7.4).
Het symbool  verschijnt niet in het display, maar er zijn wel VoiceMail-berichten ingesproken.	– De ThuisChipper 100 is uitgeschakeld.	Schakel de ThuisChipper 100 in (zie paragraaf 2.1, ThuisChipper 100 inschakelen).
	– U hebt VoiceMail ingeschakeld via een ander telefoontoestel in huis.	Schakel VoiceMail in met het toestel dat op de ThuisChipper 100 is aangesloten (zie paragraaf 7.2, VoiceMail inschakelen).

Probleem	Oorzaak	Oplossing
<p>Als u vanaf uw pas een van de VoiceMail-nummers belt, verschijnt in het display van de ThuisChipper 100 geen bevestiging van de VoiceMail-instelling. U ziet bijvoorbeeld niet de melding VoiceMail ingeschakeld.</p>	<p>U hebt de nummers om VoiceMail de bedienen op uw pas geprogrammeerd. De ThuisChipper 100 reageert echter minder goed als u VoiceMail bedient vanaf uw pas.</p>	<p>Programmeer de VoiceMail-nummers in het toestel dat op de ThuisChipper is aangesloten.</p>
<p>U hebt ISDN en VoiceMail functioneert helemaal niet.</p>	<p>Op sommige ISDN terminal adaptors moet u VoiceMail inschakelen met *610* (zie de gebruiksaanwijzing van de betreffende ISDN terminal adapter), maar de ThuisChipper 100 kan VoiceMail alleen inschakelen met *61*.</p>	<p>U kunt met de ThuisChipper 100 helaas niet zien of er een VoiceMail-bericht is ingesproken.</p>

Probleem	Oorzaak	Oplossing
Bellen van geheugennummers gaat niet.	– De ThuisChipper 100 is aangesloten op een huis- of bedrijfscentrale.	Programmeer een nummer voor de buitenlijn en een kiestoonpauze (zie paragraaf 10.4, Huis- of bedrijfscentrale).
	– De ThuisChipper 100 is aangesloten op een huiscentrale van het type puls. De ThuisChipper 100 functioneert echter alleen in combinatie met een tooncentrale (zie ook paragraaf 10.4, Huis- of bedrijfscentrale).	Sluit het toestel aan op een tooncentrale. Raadpleeg ook de gebruiksaanwijzing van uw huis- of bedrijfscentrale.
Bellen van servicenummers en dienstenummers gaat niet.	De ThuisChipper 100 is aangesloten op een huis- of bedrijfscentrale.	Programmeer een nummer voor de data-buitenlijn (zie paragraaf 10.4, Huis- of bedrijfscentrale).

Probleem	Oorzaak	Oplossing
In het display verschijnt Pas verkeerd om of onbruikbare pas.	<ul style="list-style-type: none"> – De ThuisChipper 100 kan de pas niet lezen. – U hebt de Chipperpas verkeerd ingevoerd. – De Giropas met Chipper is beschadigd. – De smart scope card van KPN Telecom is beschadigd. 	<p>DeThuisChipper 100 kan alleen passen met het Chipperlogo lezen (zie afbeelding 1).</p> <p>Voer de pas in met de goudkleurige chip naar u toe. De goudkleurige chip moet in de kaartopening verdwijnen (zie afbeelding 7 in paragraaf 2.1).</p> <p>Bel de Klantenservice Giropas van de Postbank, telefoonnummer (058) 215 85 55 (normaal gesprekstarief).</p> <p>Bel de Klantenservice Scope van KPN Telecom, telefoonnummer 0800-0723 (gratis).</p>

Probleem	Oorzaak	Oplossing
De sprekende computer reageert niet wanneer u een toets indrukt.	U maakt gebruik van een puls-telefoon.	Zet de aangesloten telefoon in de toonstand. Als dit niet mogelijk is, moet u óf het telefoon-toetsenbord óf het toetsenbord van de ThuisChipper 100 gebruiken en niet tussentijds wisselen.
In het display verschijnt achtereenvolgens Beurs geblokkeerd voor opladen.	U hebt 3 keer een verkeerde Chipper-code ingetoetst. Uw Chipper-code is geblokkeerd. U kunt uw Giropas met Chipper niet meer opladen. Als u nog tegoed op uw pas hebt, kunt u nog wel betalen.	Ga naar een postkantoor om voor uw Giropas een zelfgekozen nieuwe Chipper-code aan te maken.
De menustructuur is veranderd; er ontbreken onderdelen.	De ThuisChipper 100 is ingesteld op PC-interface.	Stel de ThuisChipper in op Telefoon (zie paragraaf 10.3, Personal computer.

Probleem	Oorzaak	Oplossing
In het display verschijnt Communicatiefout of de verbinding valt weg.	– Een van uw huisgenoten heeft de hoorn van een ander intern toestel opgenomen.	Probeer het later opnieuw.
	– Tijdens het gesprek kwam een tweede gesprek binnen.	Programmeer de blokkeercode voor WisselGesprek als nummer voor de databuitenlijn (zie paragraaf 10.5, WisselGesprek).
	– Een GSM-telefoon veroorzaakt storingen.	Leg de GSM-telefoon op minimaal één meter van de ThuisChipper 100.
Er gebeurt niets als er in het menu Diensten op <input type="checkbox"/> JA wordt gedrukt.	De interface is ingesteld op PC.	Herstel de standaardinstelling, zoals beschreven staat in paragraaf 10.3.

Als u het probleem niet kunt verhelpen, kunt u bellen met de GebruikService van KPN Telecom, telefoonnummer 0900-8642 (niet gratis). U kunt

ook met het toestel en de bijbehorende onderdelen naar Primafoon of Business Center gaan. Neem het ingevulde garantiebewijs en de aankoopbon mee als de ThuisChipper 100 nog onder de garantie valt. Als u de ThuisChipper 100 via de Postbank of het postkantoor hebt ontvangen, geldt als aankoopbewijs het dagafschrift van de Postbank waarop het aankoopbedrag staat vermeld.

Als u door een storing op de buitenlijn niet kunt bellen of gebeld kunt worden, kunt u via een andere telefoonaansluiting bellen met 0800-0407 (gratis) of naar Primafoon gaan.

11.4 Versie-informatie opvragen

Als u contact opneemt met KPN Telecom of de Postbank, wordt u gevraagd naar de versie-nummers.

Met de onderstaande procedure kunt u deze in de ThuisChipper 100 opvragen. Noteer de versienummers zodat u deze bij de hand hebt.

- 1 Schakel de ThuisChipper 100 in (zie paragraaf 2.1, ThuisChipper 100 inschakelen).
- > In het display verschijnt **ThuisChipper 100 Diensten?**.

- 2 Druk op .
- > In het display verschijnt **Programmeren Chipperpas?**
- 3 Blader met naar **Programmeren ThuisChipper 100 .**
- 4 Druk op .
- > In het display verschijnt **Prog. ThuisChipper Interface?**
- 5 Blader met naar **Prog. ThuisChipper Versie informatie?**
- 6 Druk op .
- > In het display verschijnt **Hardware versie: XX.**
- 7 Druk op .
- > In het display verschijnt **Systeem versie XX.**
- 8 Druk op .
- > In het display verschijnt **Software versie XX.**
- 9 Druk op om terug te keren naar de menustructuur.

Technische kenmerken

Afmetingen (hxbxl)	90x115x140 mm
Gewicht	330 gr
Omgevingstemperatuur	0-40°C
Luchtvochtigheid	10-90%
Spanning	3 AA batterijen type LR6
Aansluitfactor	1,0
Modem	CCITT V22, 1200 bps async.
Smart card interface	per ISO 7816-2 en 7816-3
Connectors:	
– PC interface	RJ 12-M
– Lijn	RJ 11
– Telefoon	RJ 11

Verkorte gebruiksaanwijzing

ThuisChipper 100 inschakelen

- AAN/UIT /pas in opening steken/
hoorn opnemen.

ThuisChipper 100 uitschakelen

- AAN/UIT ingedrukt houden/
hoorn neerleggen.

Chipper-functies

- Tegoed bekijken: pas in opening steken.
- Transacties bekijken: pas in opening steken,
 > **Chipper-functies?**, JA, **Transacties zien?**, JA,
 >.
- Opladen: pas in opening steken, **Diensten**,
 JA, **Chipper opladen?**, JA, CODE,
Chipper-code, bedrag, JA, JA.
- Chipper-code wijzigen: smart scope kaart in
opening steken, PROG, **Chipper-pas?**,
 JA, > **Code veranderen?**, JA, CODE, Chipper-
code, nieuwe Chipper-code, nieuwe
Chipper-code.

Girofoon

- Telefonisch betalen via de Girofoon:
Giropas met Chipper in opening steken,
Diensten, , **Girofoon Postbank?**, ,
instructies volgen.

NummerWeergave

- Opgeslagen nummers bellen:
ThuisChipper 100 inschakelen, **Diensten**,
, **NummerWeergave?**, ,
gewenste telefoonnummer, .
- Blokkeren: hoorn opnemen, (op
aangesloten telefoon), telefoonnummer (op
aangesloten telefoon).

VoiceMail (codes intoetsen op telefoon)

- Aanmelden: hoorn opnemen,
, telefoonnummer ,
pincode , instructies volgen.
- Inschakelen: hoorn opnemen,
, hoorn
neerleggen
- Berichten beluisteren: hoorn opnemen,
, volg gesproken instructies.

- Instellingen wijzigen: hoorn opnemen, , volg gesproken instructies
- Uitschakelen: hoorn opnemen, , hoorn neerleggen.

Geheugennummers

- Opslaan: pas in opening steken,
Chipper-pas?, **Telefoonnummers?**,
Toevoegen op pas?, , gewenste naam, ,
gewenste telefoonnummer, .
- Bellen: pas in opening steken, **Chipper-**
functies?, , **Geprog. nr. bellen?**, ,
gewenste naam, .
- Wijzigen: pas in opening steken,
Chipper-pas?, **Telefoonnummers?**, ,
Wijzigen op pas?, , gewenste naam,
, naam wijzigen, , telefoonnummer
wijzigen, .
- Wissen: pas in opening steken,
Chipper-pas?, **Telefoonnummers?**,
Wissen op pas?, , gewenste naam, .

Servicenummers

- Bellen: pas in opening steken, **Chipper-
functies?**, JA, **Servicnr. bellen?**,
 JA, **gewenste servicenummer**, JA.

Nummerherhaling

- Bellen: pas in opening steken, **Chipper-
functies?**, JA, **Nummerherhaling?**,
 JA, **gewenste nummer**, JA.

Aangesloten op huis- of bedrijfscentrale

- Nummer voor buitenlijn programmeren:
ThuisChipper 100 inschakelen, PROG,
ThuisChipper 100?, JA, **Nr. buitenlijn?**, JA,
 0 , JA.
- Nummer voor data-buitenlijn programme-
ren: ThuisChipper 100 inschakelen, PROG,
ThuisChipper 100?, JA, **Nr. data-buitenlijn?**,
 JA, 0 , JA.

Begrippenlijst

Aansluitfactor

Getal dat aangeeft hoeveel toestellen tegelijkertijd aangesloten kunnen zijn op de buitenlijn. De aansluitfactor van een toestel is te vinden op de blauwe sticker aan de onderkant van het toestel. Zie ook Aansluitmaximum en Buitenlijn.

Aansluitmaximum

De maximaal toegestane som van de aansluitfactoren. De buitenlijn heeft een aansluitmaximum van 5. Zie ook Aansluitfactor en Buitenlijn.

Aansluitsnoer

Snoer dat aan beide kanten een ministekker heeft.

Bedrijfscentrale

Grote telefooncentrale waarop meer toestellen kunnen worden aangesloten dan op de buitenlijn. Zie ook Aansluitfactor en Buitenlijn.

Bericht

Mededeling die een beller heeft ingesproken op VoiceMail. Zie ook VoiceMail.

Buitenlijn

De telefoonlijn die het telefoonstopcontact verbindt met de openbare telefooncentrale. Als een toestel op een huis- of bedrijfscentrale is aangesloten, moet eerst het nummer van de buitenlijn worden ingetoetst voordat 'extern' kan worden gebeld. Meestal is het nummer van de buitenlijn 0.

Chipper

Goudkleurige chip op de smart scope kaart van KPN Telecom en de Giropas met Chipper van de Postbank.

Chipper-pas

Plastic kaart met een goudkleurige chip (Chipper) waarmee betaald kan worden als er voldoende tegoed op de pas staat. Een Chipper-pas is een elektronische portemonnee. Met de Chipper-pas kunt u zich ook identificeren.

Chipper-code

Persoonlijke, 4-cijferige beveiligingscode voor het opladen van de Chipper-pas. Gebruikers ontvangen een Chipper-code bij ontvangst van hun kaart. De Chipper-code van de Giropas met Chipper kan worden gewijzigd op elk groot postkantoor. De Chipper-code van de smart scope kaart kan worden gewijzigd met de ThuisChipper 100.

Data-buitenlijn

Buitenlijn op het moment dat er data worden verzonden. Met de ThuisChipper 100 worden data over de buitenlijn verzonden tijdens het opladen van de Chipper-pas en tijdens het betalen via de Girofoon. Faxen en modems verzenden ook data over de buitenlijn. Zie ook Buitenlijn.

Dienstenaanbieder

Verzamelnaam voor winkels en instellingen die telefonische betalingen met de Chipper-pas accepteren.

Geheugennummers

Telefoonnummers die door de gebruiker zijn opgeslagen op de Chipper-pas.

Geheugenplaatsen

Nummergeheugen op de Chipper-pas. Op elke Chipper-pas kunnen 16 telefoonnummers met namen worden opgeslagen. Opgeslagen telefoonnummers worden geheugennummers genoemd.

Girofoon

Dienst van de Postbank waarmee het onder andere mogelijk is om het saldo van de eigen Girorekening op te vragen en om telefonisch geld over te schrijven van de eigen Girorekening naar de eigen spaarrekening. Met de ThuisChipper 100 is het ook mogelijk om telefonisch geld (maximaal f 10.000,- per werkdag) over te maken van de eigen Girorekening naar de Girorekening van iemand anders. Hiervoor moet eerst de Chipper-Betaalfunctie van de Girofoon worden aangevraagd. Het telefoonnummer van de Girofoon is (026) 3 555 666 (normaal gesprekstarief).

Giropas

Chipper-pas van de Postbank.

Huiscentrale

Kleine telefooncentrale waarop meer toestellen kunnen worden aangesloten dan op de buitenlijn. Zie ook Buitenlijn en Aansluitmaximum.

Kiestoonpauze

Bij aansluiting op een huis- of bedrijfscentrale kan het nodig zijn een kiestoonpauze in te voegen tussen het nummer van de buitenlijn en het telefoonnummer. Een kiestoonpauze moet worden ingevoegd als de geheugennummers, servicenummers en dienstenummers niet kunnen worden gebeld of als nummerherhaling niet functioneert. Zie ook Buitenlijn en Data-buitenlijn.

Nummerherhaling

Mogelijkheid om het laatstgekozen telefoonnummer nogmaals te bellen, zonder daarbij het nummer opnieuw in te toetsen. Met de ThuisChipper 100 kunnen alleen de telefoonnummers worden herhaald die vanuit een telefooncel zijn gebeld met een Chipper-pas.

NummerWeergave

Dienst van KPN Telecom. Personen die een abonnement hebben op NummerWeergave, kunnen zien door wie zij worden gebeld voordat zij de hoorn hebben opgenomen.

Oplaadlijn

Telefoonnummer dat gebeld moet worden om de Chipper-pas op te laden.

Opladen

Het tegoed op de Chipper-pas aanvullen.

Pulscentrale

Huis- of bedrijfscentrale die met pulsen werkt: tijdens het intoetsen van telefoonnummers is zacht geratel te horen. Zie ook Bedrijfscentrale en Huiscentrale.

Pulstoestel

Telefoon die met pulsen werkt: tijdens het intoetsen van telefoonnummers is zacht geratel te horen.

Servicenummer

Telefoonnummer dat op de Chipper-pas is vastgelegd. Servicenummers kunnen niet worden gewist of gewijzigd.

Smart scope kaart

Chipper-pas van KPN Telecom.

Tegoed

Het bedrag dat op de Chipper-pas staat.

Telefoonstekker

Stekker aan toestelaansluitsnoer, waarmee een toestel aangesloten kan worden op het telefoonstopcontact van de buitenlijn. Zie ook Buitenlijn.

Toestelaansluitsnoer

Aansluitsnoer dat aan één kant een telefoonstekker heeft en aan de andere kant een minstekker. Zie ook Telefoonstekker.

Tooncentrale

Huis- of bedrijfscentrale die met tonen werkt: tijdens het intoetsen van telefoonnummers zijn tonen te horen. Zie ook Bedrijfscentrale en Huiscentrale.

Toontoestel

Telefoon die met tonen werkt: tijdens het intoetsen van telefoonnummers zijn tonen te horen.

Transacties

Betalingen en opladingen met de Chipper-pas.

VoiceMail

Antwoordapparaat in het telefoonnet van KPN Telecom. Iedere abonnee van KPN Telecom kan zijn eigen VoiceMail gratis inschakelen.

Copyright

© Dit is een uitgave van KPN Telecom BV en Postbank NV, Nederland, september 1998.

Niets van deze uitgave mag worden vermenigvuldigd zonder toestemming van KPN Telecom en de Postbank.

KPN Telecom en de Postbank behouden zich het recht voor wijzigingen aan te brengen zonder voorafgaand bericht. KPN Telecom en de Postbank kunnen niet aansprakelijk worden gesteld voor schade of letsel die het gevolg is van verkeerd gebruik of gebruik dat niet in overeenstemming is met de instructies in deze gebruiksaanwijzing.

Producten en diensten die aangeduid zijn met ®, zijn geregistreerde merken van KPN NV.

De ThuisChipper 100 voldoet aan de bepalingen van de volgende EG-richtlijnen: Electro-Magnetische Compatibiliteit-richtlijn (89/336/EEG; radiostoring) en Laagspanningsrichtlijn (73/23/EEG; elektrische veiligheid). Deze richtlijnen zijn essentiële eisen van de Randapparatuurrichtlijn (91/263/EEG).



Garantie

De garantievoorwaarden staan op het garantiebewijs dat u bij aankoop hebt ontvangen. Op de ThuisChipper 100 zijn de Algemene Voorwaarden van KPN Telecom voor Verkoop van toepassing. Deze voorwaarden zijn gratis verkrijgbaar bij Primafoon en Business Center.

